



МУНИЦИПАЛЬНОЕ ОБЩЕОБРАЗОВАТЕЛЬНОЕ БЮДЖЕТНОЕ УЧРЕЖДЕНИЕ
СРЕДНЯЯ ОБЩЕОБРАЗОВАТЕЛЬНАЯ ШКОЛА №11 ГОРОДА СОЧИ
ИМЕНИ ГЕРОЯ СОВЕТСКОГО СОЮЗА КОРНЕЕВА Г.И.

354024, г. Сочи, ул. Чекменёва, д. 45

тел./факс (862) 2677150, 2677088

e-mail: school11@edu.sochi.ru

Заявка

на участие в конкурсном отборе проектов школьного инициативного бюджетирования на территории муниципального образования городской округ город-курорт Сочи Краснодарского края

1. Наименование проекта инициативного бюджетирования
(далее - проект)

**Проект школьного инициативного бюджетирования
благоустройство территории
спортивно-оздоровительный комплекс "Территория досуга".**

2. Сведения об Инициаторе проекта:

Муниципальное общеобразовательное бюджетное учреждение средняя общеобразовательная школа № 11 города Сочи имени Героя Советского Союза Корнеева Г.И.

Авторы проекта:

Попов Андрей, ученик 9 класса, член школьного парламента;

Сорокина Влада, ученица 9 «В» класса

3. Общая стоимость проекта (руб.) 903 000 (девятьсот три тысячи рублей)

4. Место реализации проекта: 354024, г. Сочи, ул. Чекменёва, № 45

5. Цель:

Создание условий для получения физкультурно-оздоровительных и досуговых возможностей для всех возрастных групп обучающихся, а также создание условий для укрепления здоровья подрастающего поколения.

Задачи:

- Конструирование на территории школы спортивно-оздоровительного комплекса "Территория досуга" для организации активного отдыха обучающихся.
- проведения различных спортивно соревнований внутри школы;
- содействие продвижению здорового образа жизни среди школьников;
- создание условий для вовлечения несовершеннолетних подростков в общественно значимую деятельность;

6. Описание проблемы, на решение которой направлен проект:

Школьный двор – часть образовательной среды, в которой протекает процесс социализации, воспитания и развития личности ребенка. Эта среда должна быть функциональна и комфортна для ребенка, так как является составляющей частью процесса обучения, но и местом проведения свободного времени. Однако замечено, что на школьных переменах и после уроков, в основном, они сидят, «убивая» время в телефонах. Детям и подросткам не хватает площадок, зон отдыха, игровых и обустроенных зон.

Спортивно-оздоровительный комплекс "Территория досуга" очень помог бы обучающимся в организации оздоровительного полезного отдыха.

На территории школы расположены старые хозяйственные постройки, которые подлежат сносу. Освобожденная территория – это отличное место для создания крытой зоны для оздоровления и отдыха учащихся и свободного общения на переменах. Здесь учащиеся смогут оттачивать свои умения игры в настольный теннис, а также проводить соревнования между классами в любую погоду. Установленное оборудование станет тренировочной базой для подготовки к туристическим походам.

7. Ожидаемые результаты:

- Место отдыха
- Место игры в теннис
- Крытая зона для проведения спортивных соревнований
- Крытая зона для общения
- Место для тренировок
- Использовать эту зону, как учебное пространство для проведения занятий по физической культуре, и подготовке обучающихся к туристическим походам.
- Организация мест отдыха и обустройство спортивно-оздоровительного комплекса придаст территории эстетический вид.

8. Прямые благополучатели:

Кто получит пользу от реализации проекта:

- Обучающиеся школы;
- Родители;

Количество прямых благополучателей (человек): 900 чел.

9. Смета расходов: приложение к настоящей заявке.

10. Представитель (-и) инициативной группы:

Попов Андрей, контактный телефон +79284505399

e-mail: a66124405@gnail.com

Руководитель проекта:

Брызгалина Нина Борисовна. Контактный телефон: +79284505399

Краткая аннотация проекта

Крытый спортивно-оздоровительный комплекс "Территория досуга" для подвижных игр и развлечений, для игры в теннис на свежем воздухе при школе – атрибут здорового образа жизни школьников, который может себе позволить не каждая школа

Спорт является одной из составляющих здоровья нации, ведь подростки проводят свободное время на улицах, губя своё здоровье, лишь потому, что ей не предоставлен доступный досуг. Обучающиеся школы, особенно старшеклассники очень любят проводить перемены на открытом воздухе. Подростки на улице - это не всегда результат халатного отношения родителей к своим детям и их плохое воспитание, зачастую - это отсутствие должной инфраструктуры в микрорайоне.

Необходимость крытого спортивно-оздоровительного комплекса на территории школы связана еще и с тем, что наш климат находится в субтропическом поясе, следовательно, в нашем городе очень часто идут дожди. Мы обратили внимание, что обучающимся школы на переменах и после уроков фактически негде проводить своё свободное время. В школе контингент учащихся растёт с каждым годом. На территории школы всего одна спортивная площадка.

В микрорайоне «Мацеста» наша школа единственное образовательное и культурное учреждение. Она отдалена от центра. Подростки микрорайона используют территорию школы для активного отдыха.

На наш взгляд, решить проблему занятости детей и подростков могут бесплатные занятия спортом на современной крытой спортивно-оздоровительной площадке.

Мы думаем, крытая площадка не только повысит интерес школьников к занятиям спортом, но и подвигнет их к решению более активно участвовать в жизни школы, а также к распространению здорового образа жизни среди обучающихся.

Мы можем с уверенностью сказать: **поставленная нами проблема актуальна не только для нас, но и для родителей школьников.** Осуществить задачу создания крытого спортивно-оздоровительного комплекса можно силами школьников с привлечением родителей и спонсоров, которые располагают финансовой возможностью для строительства.

Цель своего проекта: установка крытого спортивно-оздоровительного комплекса "Территория досуга" с уличными тренажёрами.



Описание проекта:

Крытый спортивно-оздоровительного комплекс

Крытый спортивно-оздоровительный комплекс – это специально оборудованный ровный участок земли, отведенный для занятий спортом и места активного отдыха.

Состоит из двух частей:

С одной стороны – это два теннисных стола

С другой стороны – это уличные тренажёры, которые включают в себя:

перекладины

рукоход

стенка для скалолазания

навесной мост

разрушенный мост

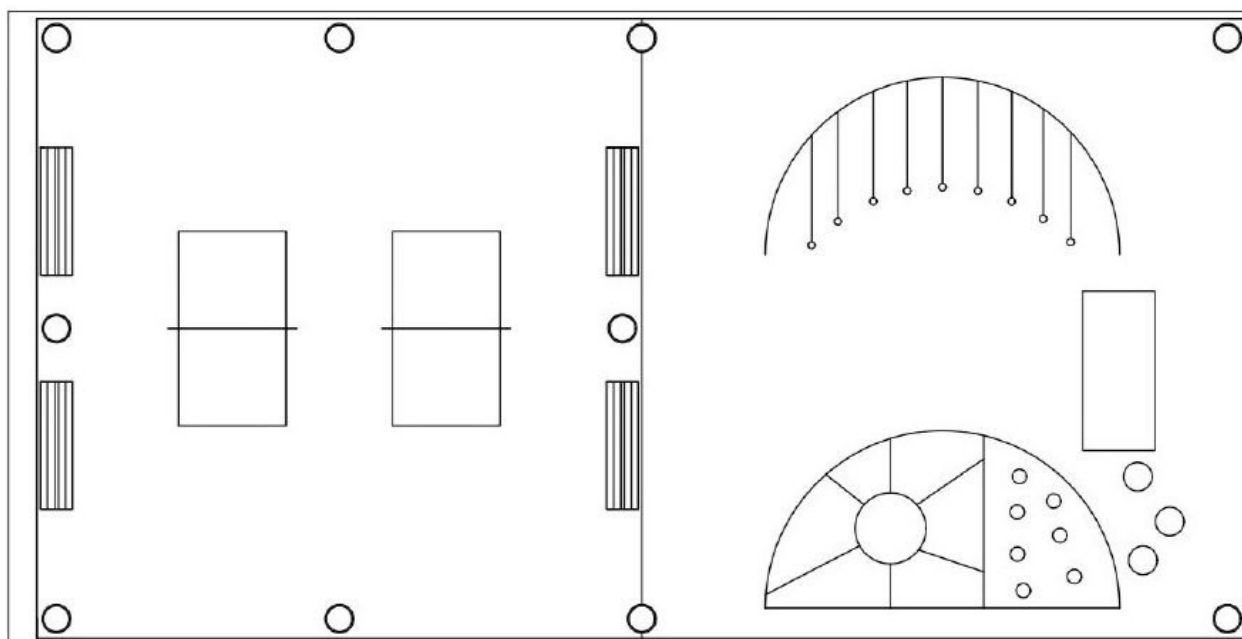

Установленные лавочки и вазоны с цветами позволят использовать комплекс как зону отдыха и общения.

Предназначение школьной спортивной площадки:

- место для проведения занятий спортивных секций (туризм, настольный теннис);
- место для проведения спортивных соревнований;
- место для проведения соревнований по настольному теннису;
- - место для организации спортивных праздников;
- место для свободного досуга обучающихся;
- место подготовки обучающихся к туристическим походам;
- Зона пассивного отдыха;
- Зона активного отдыха.

Оборудование площадки.

- теннисные столы – 2 штуки;
- уличные тренажёры – 5 штук;
- лавочки – 8 штуки
- вазоны с цветами – 10 штук

Этапы реализации проекта.

1. Начальный этап.

На этом этапе ведется разработка концепции проекта – постановка целей и задач проекта.

2. Диагностический этап.

Опрос – благоустройство школьной территории - «за» и «против».

3. Этап разработки.

На данном этапе идет составление плана площадки, списка необходимого инвентаря.

4. Реализационный этап.

- Привлечение внимания инвесторов.
- Закупка необходимого инвентаря.
- Установка оборудования спортивной площадки.

5. Заключительный этап.

Подведение итогов и оценка результатов проделанной работы.

Рабочий план реализации проекта

№	Основные события	Сроки реализации
1.	Начальный этап. На этом этапе ведется разработка концепции проекта – постановка целей и задач проекта.	Февраль-март 2023г.
2.	Диагностический этап. Опрос – реконструкция школьной спортивной площадки - «за» и «против».	Февраль-март 2023г.
3.	Этап разработки. На данном этапе идет составление плана площадки, списка необходимого спортивного инвентаря.	Февраль-март 2023г.
4.	Реализационный этап. 1. Закупка необходимого инвентаря. 2. Установка оборудования спортивной площадки.	Июнь – декабрь 2023г.
5.	Заключительный этап. Подведение итогов и оценка результатов проделанной работы.	Декабрь 2023г.

Смета расходов

N п/п	Виды затрат	Ед. измерения	Полная стоимость (тыс. руб.)
1	2	3	4
1.	Выполнение работ (указать)		
1.1.	Разравнивать территорию хозяйственной постройки – здание литер М (работа экскаватора, вывоз строительного мусора)	часы	4 000 * 6ч = 24 000 руб
1.2.	Выравнивание территории бетоном	куб.м	5000 * 20 шт. = 10 000 руб
1.3.	Озеленение спортивной площадки по периметру	кв.м.	600*50=3000 руб.
2.	Приобретение материалов (указать)		
2.1.	Крыша (прозрачное оргстекло)	паг.м	4500*50=225 000 руб
2.2.	Столбы	Шт.	200*30=6 000 руб
3.	Приобретение оборудования (указать)		
3.1.	Теннисные столы	шт	8 000 руб
3.2.	Тренажерный комплекс	шт	400 000 руб
3.3.	Перекладины	шт	18 500*2=37 000 руб
3.4.	Рукоход	шт	25 000 *2 = 50 000 руб
3.5.	Скамейка 8 шт	шт	5 000*8=40 000 руб
4.	Прочие расходы (указать)		
4.1.	Непредвиденные расходы		50 000 руб
Итого			903 000руб

Представитель (-и) инициативной группы _____ /Попов Андрей/