



МУНИЦИПАЛЬНОЕ ОБЩЕОБРАЗОВАТЕЛЬНОЕ БЮДЖЕТНОЕ УЧРЕЖДЕНИЕ  
СРЕДНЯЯ ОБЩЕОБРАЗОВАТЕЛЬНАЯ ШКОЛА №11 ГОРОДА СОЧИ  
ИМЕНИ ГЕРОЯ СОВЕТСКОГО СОЮЗА КОРНЕЕВА Г.И.

354024, г. Сочи, ул. Чекменёва, д. 45

тел./факс (862) 2677150, 2677088

e-mail: [school11@edu.sochi.ru](mailto:school11@edu.sochi.ru)

## **Проект школьного инициативного бюджетирования спортивно-оздоровительный комплекс "Территория досуга".**

**Муниципальное общеобразовательное бюджетное учреждение  
средняя общеобразовательная школа № 11 города Сочи  
имени Героя Советского Союза Корнеева Г.И.**



### **МОБУ СОШ № 11**

354024, Краснодарский край,

г. Сочи, улица Чекменёва, 45

Режим работы:

понедельник – пятница

С 8.00 – 18.00

суббота: с 8.00 – 14.00

**e-mail:** [school11@edu.sochi.ru](mailto:school11@edu.sochi.ru)

**веб-сайт:**

<http://www.school11sochi.edu.ru>

тел/факс: +7(862) 2677150,

2677755

**Авторы проекта:**

**Попов Андрей**

**Сорокина Влада**

**Руководитель проекта: Брызгалина Нина Борисовна**

**Инициатор проекта:**

Муниципальное общеобразовательное бюджетное учреждение

средняя общеобразовательная школа № 11 города Сочи

имени Героя Советского Союза Корнеева Г.И.

**2023 г.**

## Актуальность проекта.

МОБУ СОШ № 11 образована в 1937 году, осенью 2022 школа отметила свой 85-ти летний юбилей.

Школьный двор – часть образовательной среды, в которой протекает процесс социализации, воспитания и развития личности ребенка. Эта среда должна быть функциональна и комфортна для ребенка, так как является составляющей частью процесса обучения, но и местом проведения свободного времени. Однако замечено, что на школьных переменах и после уроков, в основном, они сидят, «убивая» время в телефонах. Детям и подросткам не хватает площадок, зон отдыха, игровых и обустроенных зон.

Спортивно-оздоровительный комплекс "Территория досуга" очень помог бы обучающимся в организации оздоровительного полезного отдыха. Вопрос воспитания здорового поколения приобретает все большую остроту. Проблемы сохранения здоровья учащихся и привития им навыков здорового образа жизни сегодня актуальны. В школе одним из основных направлений развития является здоровьесберегающие технологии. Современный спортивно-оздоровительного комплекса "Территория досуга" стал бы местом повышения функциональных возможностей организма учащихся, роста уровня физического развития, повышение самостоятельности и активности школьников в двигательной деятельности. Кроме того, спортивно-оздоровительный комплекс возможно использовать для проведения спортивно-массовых мероприятий, досуга учащихся школы и родителей.

Поэтому обустройство современного спортивно-оздоровительного комплекса и зоны отдыха является необходимым условием для организации спортивной работы среди учащихся, их родителей и молодёжи, а также организации культурного отдыха, привитие навыков здорового образа жизни через проведение массовых игр, мероприятий, соревнований.

Предлагаемый нами проект должен максимально удовлетворять потребности наших учащихся и их родителей в занятиях спортом и активном семейном отдыхе на открытом воздухе, а также привитию здорового образа жизни.

На территории школы расположены старые хозяйственные постройки, которые подлежат сносу. Освобожденная территория – это отличное место для создания крытой зоны для оздоровления и отдыха учащихся и свободного общения на переменах. Здесь учащиеся смогут оттачивать свои умения игры в настольный теннис, а также проводить соревнования между классами в любую погоду. Установленное оборудование станет тренировочной базой для подготовки к туристическим походам.

Крытый спортивно-оздоровительный комплекс "Территория досуга" для подвижных игр и развлечений, для игры в теннис на свежем воздухе при школе – атрибут здорового образа жизни школьников.

Спорт является одной из составляющих здоровья нации, ведь подростки проводят свободное время на улицах, губя своё здоровье, лишь

потому, что ей не предоставлен доступный досуг. Обучающиеся школы, особенно старшеклассники очень любят проводить перемены на открытом воздухе.

Необходимость крытого спортивно-оздоровительного комплекса на территории школы связана еще и с тем, что наш климат находится в субтропическом поясе, следовательно, в нашем городе очень часто идут дожди. Мы обратили внимание, что обучающимся школы на переменах и после уроков фактически негде проводить своё свободное время. В школе контингент учащихся растёт с каждым годом. На территории школы всего одна спортивная площадка.

В микрорайоне «Мацеста» наша школа единственное образовательное и культурное учреждение. Она отдалена от центра. Подростки микрорайона используют территорию школы для активного отдыха.

На наш взгляд, решить проблему занятости детей и подростков могут бесплатные занятия спортом на современной крытой спортивно-оздоровительной площадке.

Мы думаем, крытая площадка не только повысит интерес школьников к занятиям спортом, но и подвигнет их к решению более активно участвовать в жизни школы, а также к распространению здорового образа жизни среди обучающихся.

Мы можем с уверенностью сказать: **поставленная нами проблема актуальна не только для нас, но и для родителей школьников.** Осуществить задачу создания крытого спортивно-оздоровительного комплекса можно силами школьников с привлечением родителей и спонсоров, которые располагают финансовой возможностью для строительства.

#### **Анализ изучения нормативно - правовой базы проблемы**

Нами выявлены правовые акты, имеющие отношение к проекту и проведен их анализ, в результате которого мы убедились, что **имеем право:**

- на обучение в условиях, гарантирующих охрану и укрепление здоровья, на добровольное участие в труде, не предусмотренном образовательной программой;
- иметь доступ к информации и материалам из различных источников, особенно к таким, которые направлены на содействие социальному, здоровому физическому и психическому развитию, а также духовному и моральному благополучию;
- свободно выразить свое мнение, искать, получать и передавать информацию в устной, письменной или печатной форме;
- искать, получать, передавать, производить и распространять информацию любым законным способом;
- на свободу мирных собраний (т.е. создавать проектную группу и собираться ее составом);
- подавать обращения в государственные органы и органы местного самоуправления, к должностным лицам;

- на участие в культурной жизни (т.е. имеем право провести открытие площадки) и пользование учреждениями культуры, на доступ к культурным ценностям;
- на добровольное участие в труде, не предусмотренном образовательной программой школы и на свободное посещение мероприятий, не предусмотренных учебным планом.

**Вывод:** наши действия по разработке проекта спортивно-оздоровительный комплекс "Территория досуга" являются правомерными, так как опираются на нормативно-правовые документы международного, федерального, муниципального и школьного значения.

Нами был проведен социологический опрос учащихся, родителей, учителей, жителей микрорайона «Мацеста».

Всего было опрошено: 317 человек.

### **Результаты социологического исследования**

97 % опрошенных нами учащихся, родителей и учителей поддержали идею строительства спортивно-оздоровительного комплекса "Территория досуга".

В результате качественного анализа анкет выяснилось, что в сооружении спортивно-оздоровительный комплекс "Территория досуга" заинтересованы, в основном, почти все учащиеся школы, родители, учителя, независимо от возраста, что подтвердило, что наша идея важна и нужна.

**Вывод:** наша идея создания современного спортивно-оздоровительного комплекса поддерживается большинством опрошенных учащихся школы, родителей, учителей, и действительно является важной и нужной.

### **Описание проекта:**

#### **Крытый спортивно-оздоровительного комплекс**



**Крытый спортивно-оздоровительный комплекс** – это специально оборудованный ровный участок земли, отведенный для занятий спортом и места активного отдыха.

Состоит из двух частей:

С одной стороны – это два теннисных стола

С другой стороны – это уличные тренажёры, которые включают в себя:

перекладины

рукоход

стенка для скалолазания

навесной мост

разрушенный мост

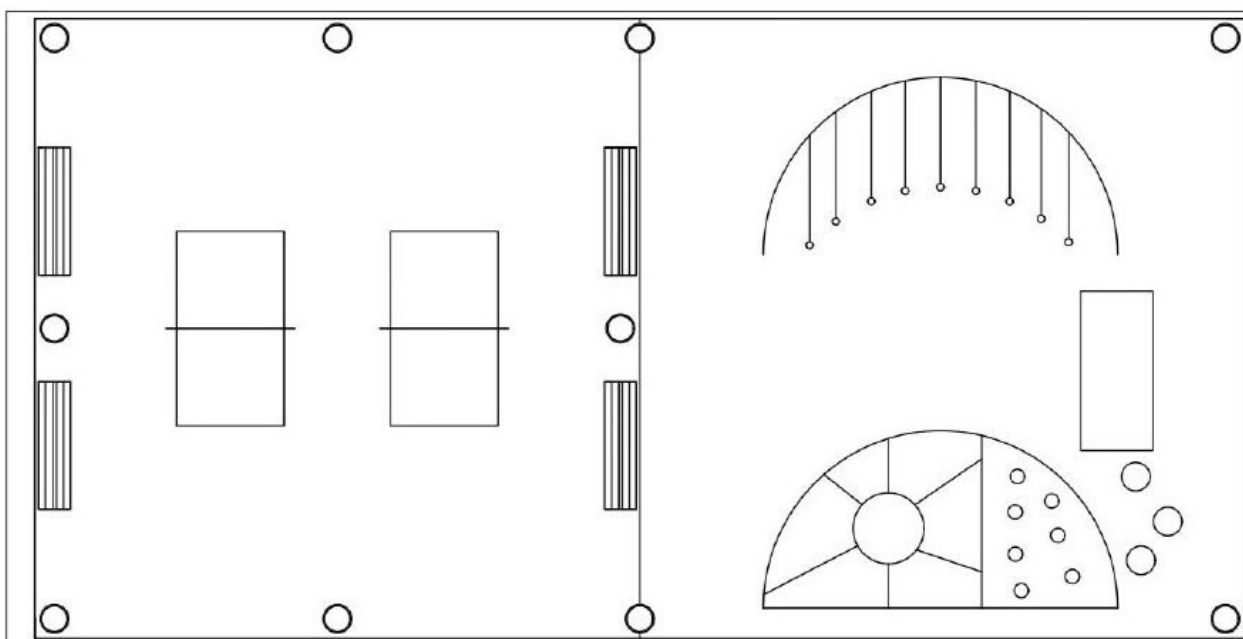

Установленные лавочки и вазоны с цветами позволят использовать комплекс как зону отдыха и общения.

### **Предназначение школьной спортивной площадки:**

- место для проведения занятий спортивных секций (туризм, настольный теннис);
- место для проведения спортивных соревнований;
- место для проведения соревнований по настольному теннису;
- - место для организации спортивных праздников;
- место для свободного досуга обучающихся;
- место подготовки обучающихся к туристическим походам;
- Зона пассивного отдыха;
- Зона активного отдыха.

**Цель проекта** – Создание условий для получения физкультурно-оздоровительных и досуговых возможностей для всех возрастных групп обучающихся, а также создание условий для укрепления здоровья подрастающего поколения.

### **Задачи проекта:**

- Конструирование на территории школы спортивно-оздоровительного комплекса "Территория досуга" для организации активного отдыха обучающихся.
- проведения различных спортивно соревнований внутри школы;
- содействие продвижению здорового образа жизни среди школьников;
- создание условий для вовлечения несовершеннолетних подростков в общественно значимую деятельность;

### **Планируемые результаты:**

Спортивно-оздоровительный комплекс "Территория досуга" «Живое общение и оздоровление» должна функционировать в таких направлениях:

- Место отдыха
- Место игры в теннис
- Крытая зона для проведения спортивных соревнований
- Крытая зона для общения
- Место для тренировок
- Использовать эту зону, как учебное пространство для проведения занятий по физической культуре, и подготовке обучающихся к туристическим походам.
- Организация мест отдыха и обустройство спортивно-оздоровительного комплекса придаст территории эстетический вид.

### **Сроки реализации проекта:**

февраль 2023 гг. – декабрь 2023 г.

### **Общая стоимость проекта**

903 000 (девятьсот три тысячи рублей)

### **Место реализации проекта**

На территории МОБУ СОШ № 11 по адресу: ул. Чекменёва, 45.

#### **Оборудование площадки.**

##### **Оборудование площадки.**

- теннисные столы – 2 штуки;
- уличные тренажёры – 5 штук;

- лавочки – 8 штуки
- вазоны с цветами – 10 штук

Целевые группы (прямые благополучатели)	<ul style="list-style-type: none"> <li>• Обучающиеся школы;</li> <li>• Родители;</li> </ul>
Сведения об инициаторе проекта	<p><b>Инициативная группа:</b>          Попов Андрей, ученик 9 класса, член школьного парламента;          Сорокина Влада, ученица 9 «В» класса</p> <p><b>Руководитель проекта</b>          Брызгалина Нина Борисовна</p>
Контактные данные (телефон, e-mail)	Попов Андрей контактный телефон +79284505399 e-mail: a66124405@gmail.com
Ссылки на проект, презентацию, фотоматериалы	<p><a href="http://11.sochi-schools.ru/wp-content/uploads/2023/04/SOSH-11-Zona-aktivnogo-otdyha.pdf">http://11.sochi-schools.ru/wp-content/uploads/2023/04/SOSH-11-Zona-aktivnogo-otdyha.pdf</a></p> <p><a href="http://11.sochi-schools.ru/wp-content/uploads/2023/04/SOSH11-Proekt-SHkolnye-initsiativy.pptx">http://11.sochi-schools.ru/wp-content/uploads/2023/04/SOSH11-Proekt-SHkolnye-initsiativy.pptx</a></p>